



Park Light System

Confort et sécurité

Park Light System

Faites le choix de la sécurité

Park Light System est synonyme de légalité, de visibilité et de sécurité pour votre remorque

Park Light System (PLS) est un système sur batterie qui, en complément du système d'éclairage existant, permet un éclairage actif de la remorque sans véhicule tracteur, lorsque la remorque est stationnée dans une rue ou sur un parking non éclairé.

Il devient ainsi possible de charger et de décharger à toute heure de la journée sans véhicule tracteur, tout en améliorant la sécurité routière de nuit pour les autres usagers de la route.



ERMAX Park Light System - pourquoi ?

- 1 Plus de sécurité sur la route**

Une remorque stationnée éclairée permet d'éviter les collisions et d'augmenter la sécurité des autres usagers de la route.
- 2 Montage simple et rapide**

Montage plug & play sur un système d'éclairage ERMAX - simple et facile.
- 3 Grande souplesse dans le positionnement du boîtier de raccordement et des interrupteurs**

Le boîtier de raccordement peut être positionné à l'endroit le plus pratique sur la remorque. Les interrupteurs sont placés là où ils sont le plus facilement accessibles.
- 4 Rétrofit**

Les systèmes d'éclairage ERMAX sont très simples à monter.
- 5 Charger et décharger en toute sécurité**

Un éclairage intérieur/de travail permet d'augmenter la sécurité et le confort pour travailler dans et autour de la remorque.
- 6 Systèmes standards**

2 systèmes standards selon les souhaits et besoins permettant d'activer des feux de travail, feux de détresse, feux clignotants, par exemple, ou un éclairage intérieur à l'aide d'un interrupteur supplémentaire.
- 7 Boîtier de batterie**

Format simple et compact, jusqu'à 48 heures d'autonomie selon le type d'éclairage raccordé. Homologué ADR.
- 8 Recharge de la batterie**

Recharge automatique lorsque la remorque est raccordée via la prise à 9 broches (ISO 12098).

Prêt à stationner en toute légalité et en toute sécurité

Il n'y a pas plus simple

Solution standard ou sur mesure : nous avons ce qu'il vous faut

ERMAX Park Light System est disponible en deux versions standards, avec la possibilité d'y ajouter des feux de travail, de détresse, clignotants, ou un éclairage d'intérieur. En cas de besoin particulier, nous pouvons trouver une solution.

Système PLS DE BASE

Avec le système de base, le boîtier de raccordement est configuré de façon à ce que les feux de position avant et les feux au niveau du dernier essieu assurent l'éclairage de stationnement.

Vous avez simplement besoin des **éléments en bleu** réf. **TM092050001** (homologué ADR)

- Boîtier de raccordement 099 864 050
- Boîtier de batterie
- Interrupteur On/Off
- Câble de raccordement

Les **éléments en vert** sont des produits à raccorder via à un branchement supplémentaire :

- Feux de travail
- Feux clignotants
- Gyrophare
- Éclairage intérieur

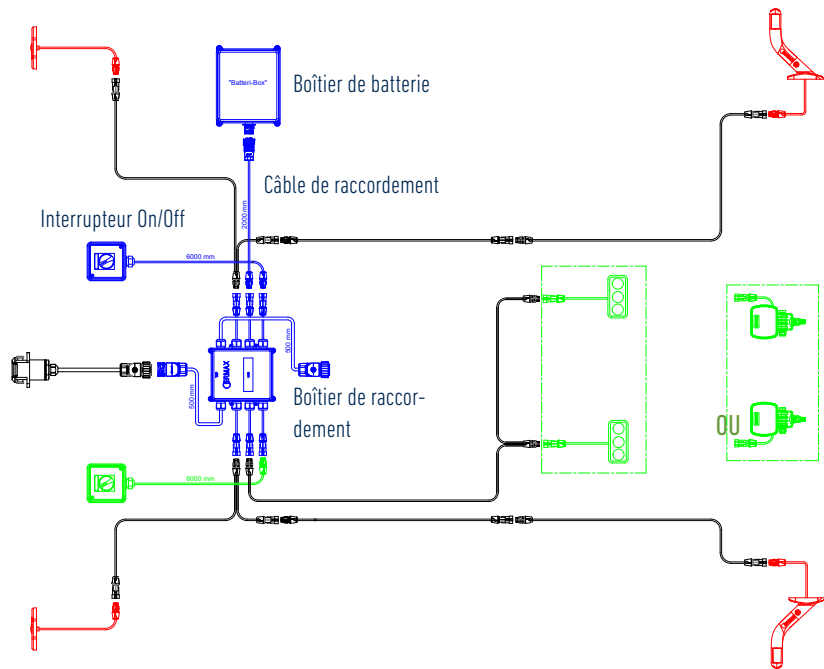

Système PLS PREMIUM

Avec le système premium, le boîtier de raccordement est configuré de façon à ce que l'éclairage de stationnement soit assuré par l'ensemble des feux de position.

Vous avez simplement besoin des **éléments en bleu** réf. **TM092050002** (homologué ADR)

- Boîtier de raccordement 099 864 051
- Boîtier de batterie
- Interrupteur On/Off
- Câble de raccordement

Il est également possible de raccorder les **éléments en vert** listés et illustrés plus haut dans le cas d'un système Premium.

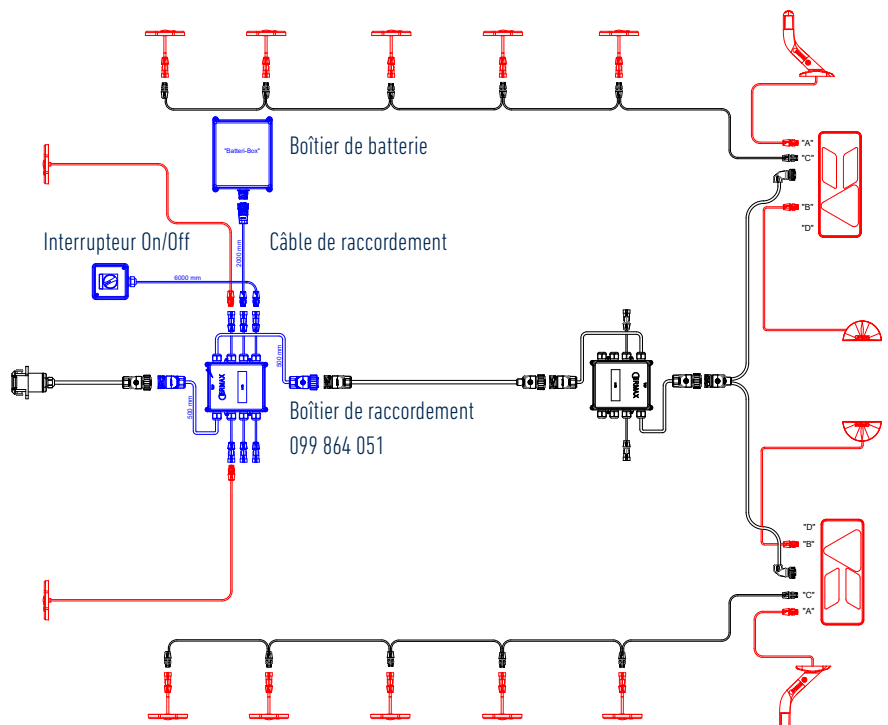

ERMAX Park Light System

Confort et sécurité

Les marques du groupe BPW :



Avril 2023 • Version 1.0



ERMAX A/S
Vranderupvej 2 • DK-6000 Kolding
Tél. +45 3969 6800 • www.ermak.dk